

Carburateur ZENITH

Société Anonyme au Capital de 15.000.000 de Francs

siège administratif : PARIS

siège social, à Paris : 1, Y O M 11017

28-32, Rue de Valenciennes, LEVALLOIS-PERRET 39-51

Fig. de Con. Type 854

siège de Con. Type 854

siège de Con. Type 854

Notice d'emploi des Carburateurs "ZENITH" Spéciaux aux Moteurs Industriels

Les carburateurs Type 854 sont destinés pour les moteurs industriels à régime variable par "TOUR" ou "BIEN".

80 la régulation est programmée sur l'admission, employez votre carburateur avec papillon réglé, Type 854 ou 854A.

Ces carburateurs peuvent être livrés avec le levier de commande au décalage horizontal ou vertical.

Réglage du Carburateur

854

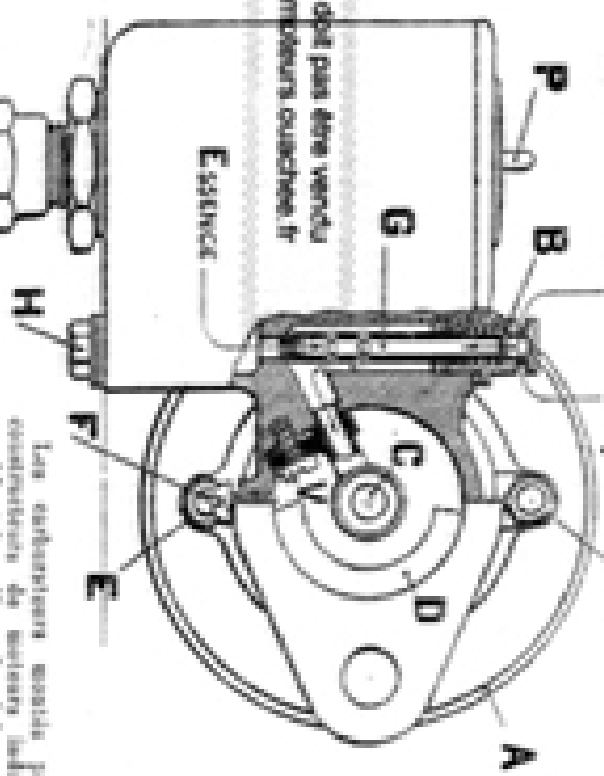

Les carburateurs montés par les constructeurs de moteurs industriels possèdent les pièces de réglage convenables.

Ne pas les modifier. Ces pièces de réglage sont en nombre de deux : le levier (D Fig. 1) et le piston (93).

| N° de Mater. | Description de la pièce | N° en Plus du Carburateur | | |
|----------------------------------|--|---------------------------|------|------|
| | | 15 | 20 | 25 |
| MOTEUR CONSTANT (continu) | | | | |
| 18015 | Regain de papillon | 0,50 | 1,20 | 1,20 |
| 18016 | — | — | — | — |
| 18017 | Bouchon de réglage | 1,20 | 2,20 | 2,20 |
| 18018 | Joint de bouchon de réglage (p. 18017) | 0,50 | 0,50 | 0,50 |
| 18019 | Ressort de commande | 1,20 | 1,20 | 1,20 |
| 18020 | — | — | — | — |
| 18021 | Vin fixant le ressort | 0,50 | 1,20 | 1,20 |
| 18022 | — | — | — | — |
| 18023 | Bouchon automatique du ressort | 0,50 | 1,20 | 1,20 |
| 18024 | — | — | — | — |
| PER. DISPOSITION | | | | |
| 20015 | Joint de 10 à 120 (de 8 en 8) | 0,20 | 0,20 | 0,20 |
| 20017 | Bouchon de jet avec ressort latéral | 0,20 | 0,20 | 0,20 |
| 20018 | Joint de bouchon de jet (p. 20017) | 0,10 | 0,10 | 0,10 |
| 20019 | — | — | — | — |
| 20020 | — | — | — | — |
| 20021 | — | — | — | — |
| 20022 | — | — | — | — |
| 20023 | — | — | — | — |
| 20024 | — | — | — | — |
| 20025 | — | — | — | — |
| 20026 | — | — | — | — |
| 20027 | — | — | — | — |
| 20028 | — | — | — | — |
| 20029 | — | — | — | — |
| 20030 | — | — | — | — |
| 20031 | — | — | — | — |
| 20032 | — | — | — | — |
| 20033 | — | — | — | — |
| 20034 | — | — | — | — |
| 20035 | — | — | — | — |
| 20036 | — | — | — | — |
| 20037 | — | — | — | — |
| 20038 | — | — | — | — |
| 20039 | — | — | — | — |
| 20040 | — | — | — | — |
| 20041 | — | — | — | — |
| 20042 | — | — | — | — |
| 20043 | — | — | — | — |
| 20044 | — | — | — | — |
| 20045 | — | — | — | — |
| 20046 | — | — | — | — |
| 20047 | — | — | — | — |
| 20048 | — | — | — | — |
| 20049 | — | — | — | — |
| 20050 | — | — | — | — |
| 20051 | — | — | — | — |
| 20052 | — | — | — | — |
| 20053 | — | — | — | — |
| 20054 | — | — | — | — |
| 20055 | — | — | — | — |
| 20056 | — | — | — | — |
| 20057 | — | — | — | — |
| 20058 | — | — | — | — |
| 20059 | — | — | — | — |
| 20060 | — | — | — | — |
| 20061 | — | — | — | — |
| 20062 | — | — | — | — |
| 20063 | — | — | — | — |
| 20064 | — | — | — | — |
| 20065 | — | — | — | — |
| 20066 | — | — | — | — |
| 20067 | — | — | — | — |
| 20068 | — | — | — | — |
| 20069 | — | — | — | — |
| 20070 | — | — | — | — |
| 20071 | — | — | — | — |
| 20072 | — | — | — | — |
| 20073 | — | — | — | — |
| 20074 | — | — | — | — |
| 20075 | — | — | — | — |
| 20076 | — | — | — | — |
| 20077 | — | — | — | — |
| 20078 | — | — | — | — |
| 20079 | — | — | — | — |
| 20080 | — | — | — | — |
| 20081 | — | — | — | — |
| 20082 | — | — | — | — |
| 20083 | — | — | — | — |
| 20084 | — | — | — | — |
| 20085 | — | — | — | — |
| 20086 | — | — | — | — |
| 20087 | — | — | — | — |
| 20088 | — | — | — | — |
| 20089 | — | — | — | — |
| 20090 | — | — | — | — |
| 20091 | — | — | — | — |
| 20092 | — | — | — | — |
| 20093 | — | — | — | — |
| 20094 | — | — | — | — |
| 20095 | — | — | — | — |
| 20096 | — | — | — | — |
| 20097 | — | — | — | — |
| 20098 | — | — | — | — |
| 20099 | — | — | — | — |
| 20100 | — | — | — | — |

RECOMMANDER NOS L'ASSURANCES
 N'oubliez pas les Oubliettes
 RH et RH1.

Ce document, mis à votre disposition, ne doit pas être vendu
 sans le document Claude Quenche <http://www.moteurs-zenith.fr>